

INSTALLATION, OPERATION, MAINTENANCE (UK)

Type DVC5228 solenoid valve is made of anodized aluminum. The Solenoid valve has threaded connections 1/4" BSPP and NAMUR interface. Type 5228 solenoid valve is delivered with mono-stable, explosion-proof coils certified for use in hazardous area (Zone 0, 1,2 and Class I Div.1&2 Group A,B,C and D) with standard coil voltage: 24VDC, 24VAC, 110VAC or 230VAC.

INSTALLATION, DRIFT, VEDLIGEHOLD (DK)

Type DVC5228 magnetventil er fremstillet af anodiseret aluminium. Magnetventilen er af NAMUR type, med 1/4" BSPP gevindtilslutning. Type 5228 magnetventil er udstyret med mono-stabil, eksplosions-sikrede spoler godkendt til brug i risiko-områder (Zone 0, 1,2 and Class I Div.1&2 Group A,B,C and D) med standard spole spænding: 24VDC, 24VAC, 110VAC or 230VAC.

SPECIAL CONDITIONS FOR SAFE USE (UK)

To ensure the proper function of the device and ensure long service life, you must read the information in the operation instructions, conditions and specifications provided in the data sheet. Any other use is considered improper and will disregard any warranty. Changes to the product may only be made after consulting the manufacturer or his representative. Installation and maintenance of the valve must be carried out by qualified personnel only.

BETINGELSER FOR SIKKER ANVENDELSE (DK)

For at sikre korrekt funktion af enheden, skal oplysningerne i disse anvendelsesinstruktioner, samt de vilkår og specifikationer der er oplyst i databladet, overholdes. Brug af enheden som strider imod disse instruktioner og specifikationer i databladet vil medføre at garantien bortfalder. Ændringer af produktet bør kun foretages efter vejledning af fabrikanten eller dennes repræsentant. Installation og vedligeholdelse af ventilen bør kun udføres af kvalificeret personale.

The solenoid valves are designed to operate with filtered ($\leq 5\mu\text{m}$), dry or lubricated air or neutral gas in accordance with DIN/ISO 8573-1 Class 3.

Magnetventilerne er designet til at fungere med filtreret ($\leq 5\mu\text{m}$), tør eller smørrende luft eller inaktiv gas i henhold til DIN/ISO 8573-1 Class 3.

MOUNTING (UK)

Before installing the solenoid valve, depressurize the pipeline and clean them internally to avoid particles entering the system (tape sealant, thread compound).

Mount the solenoid valve on the corresponding ports on the actuator with two screws M5x35 (Torque 4-5 Nm).

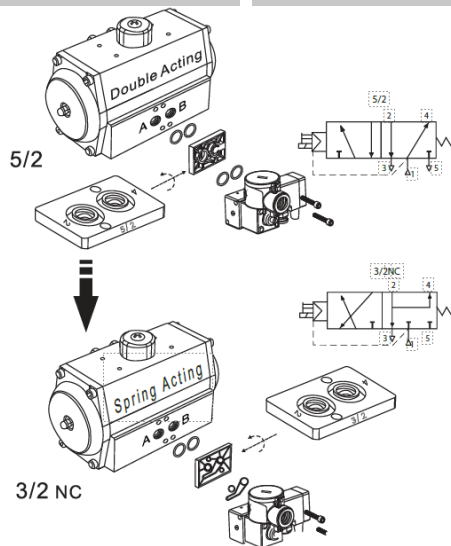

MONTERING (DK)

Før magnetventilen installeres, afbrydes forsyningstrykket og forsyningsslangerne rengøres for at undgå at partikler sætter sig i magnetventilen (tape rester, gevindtætningsmateriale osv.)

Ventilen monteres til de tilsvarende porte på aktuatoren med to skruer M5x35 (Moment 4-5 Nm).

PNEUMATIC CONNECTION (UK)

General recommendations

Connect pipes for the required functions in accordance with the port markings on the product. Make sure that no foreign matter enters the system. Support and align pipes to prevent mechanical stress on the valve. When tightening, do not use the valve as a "lever". Locate the wrench as close as possible to connection point. To avoid damage to the valve, **DO NOT OVER TIGHTEN** pipe connections.

Connection of the solenoid valve

Flow rate 1100L/min at 5 bar. Pressure inlet at port 1 on the body of the valve. Pressure outlet at port 2 and 4 on the interface plates. Exhaust at ports 3 and 5 on the body of the valve. All ports are BSPP 1/4".

Connection of pilot exhaust

The standard model has a $\varnothing 3$ exhaust port at the top of the pilot valve.

PNEUMATISK TILSLUTNING (DK)

Generelle anbefalinger

Tilslut slanger i henhold til de anviste portmarkeringer på magnetventilen. Sørg for at ingen fremmedlegemer trænger ind i systemet. Tilsluttede slanger bør aflastes for at forhindre mekanisk belastning af ventilen. Ved sammenspænding bør magnetventilen ikke bruges som "håndtag". Placer skruenøgle, så tæt som muligt ved tilslutningspunktet. For at undgå skader på ventilen må slangetilslutninger **IKKE OVERSPÆNDES**.

Tilslutning af magnetventilen

Flow 1100L/min. ved 5 bar. Forsyningstryk tilsluttes port 1 på magnetventilen. Afbløsningsportene er mærket 2 og 4 på adapterpladen. Udluftning sker ved port 3 og 5 på ventilhuset, alle porte er BSPP 1/4".

Tilslutning af pilot-afbløsningsport

Standardmodellen har en $\varnothing 3$ afbløsningsport i toppen af pilotventilen.

ELECTRICAL CONNECTION

UK

General recommendation

Electrical connection must be made by qualified persons according to local standards and regulations.

Before any electrical connection, turn off the electrical current.

Depending on the voltage, electrical components must be grounded according to local standards and regulations.

Most valves are designed for continuous operation. To prevent the risk of personal injury, do not touch the coil of the solenoid valve as it can become hot under normal operating condition.

Electrical connection is made with wiring box with M20-1.5 or 1/2" cable entry, two points terminal strip for electric pins + ground pins and outside ground pins is available. (see fig.)

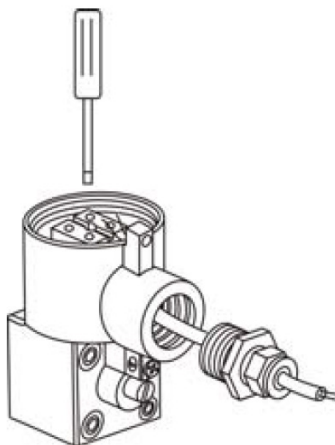

ELEKTRISK TILSLUTNING

DK

Generel anbefaling

Elektrisk tilslutning skal foretages af kvalificerede personer i henhold til gældende lokale standarder og bestemmelser.

Før elektrisk tilslutning afbrydes strømmen til magnetventilen.

Afhængigt af spændingen skal elektriske dele i overensstemmelse med lokale normer og bestemmelser være jordforbundet.

De fleste ventiler er designet til kontinuerlig drift. For at undgå risiko for personskade, bør man ikke røre magnetventiles spole, da den kan blive varm under normale driftsforhold.

Elektrisk tilslutning foretages gennem M20-1.5 eller 1/2" kabelforskrutninger, to-terminals klemrække til elektrisk forsyning + jord terminal, og desuden ekstern jordterminal til rådighed. (se fig.)

SERVICE

UK

Solenoid valves with 5/2 function NAMUR interface plates are delivered for controlling double-acting and single-acting actuators.

The solenoid valves comprise a manual override providing operation without electrical supply.

Solenoid valves offers following standard options:

Nominal flow 1100L/min. (5 bar)

Ambient temperature (-25°C to 80°C)

Mono-stable electrically operated, spring return solenoid valve.

SERVICE

DK

NAMUR magnetventil med 5/2 funktion anvendes til at styre dobbeltvirkende og enkeltvirkende aktuatorer.

Magnetventilen er forsynet med manuel overstyringsfunktion, som kan sikre skift i tilfælde af strømsvigt.

Magnetventilen har følgende driftsparametre:

Nominelt flow 1100L/min. (5 bar)

Omgivelsestemperatur (-25°C til 80°C)

Mono-stabil elektrisk betjent, fjederretur magnetventil.

MAINTENANCE

UK

Prior to any maintenance work, switch off power supply, depressurize and vent the valve to prevent the risk of any personal injury or damage to the equipment.

Preventive maintenance: Activate the valve at least once a month to check its function. Avoid obstruction of exhaust port when the solenoid valve is not connected or protected with a cap.

Cleaning: Maintenance of the valve depends on the operating conditions. They must be cleaned at regular intervals. Cleaning must be done when a slowing down of the cycle, a leakage or an abnormal noise is noticed. The components must be checked for excessive wear. Cleaning must be made with suitable solvent.

Spare parts: After a prolonged use, it can be necessary to replace the solenoid valve. Please contact Armatec A/S.

Troubleshooting:

| | |
|---|---|
| Valve fails to operate (No switching noise) | Make sure that the electrical voltage matches the values specified in the datasheet or coil. Check coil for short circuit or damage. Check that moving parts (coil, stamp) is not blocked by foreign particles. |
| Valve switches but without effect | Verify air pilot pressure (min. 2 bar) Verify if the pilot plunger spring is broken. |
| External leakage | Check the threaded connections and adapter plate. Check whether the pilot portion is clamped. |

VEDLIGEHOLDELSE

DK

Inden enhver form for vedligeholdelse, afbrydes strømmen, forsyningsstrykket afbrydes og magnetventilen afluftes for at mindske risikoen for personskade eller beskadigelse af udstyr.

Forebyggende vedligeholdelse: Aktiver ventilen mindst en gang om måneden for at kontrollere dens funktion. Undgå tilstopning af udluftningsport når magnetventilen ikke er tilsluttet eller beskyt portene med en hætte.

Rengøring: Vedligeholdelse af ventilen afhænger af driftsforholdene. Den skal rengøres med regelmæssige mellemrum. Rengøring skal ske, når skiftehastigheden nedsættes, en lækage eller når en unormal støj bemærkes. Komponenterne skal kontrolleres for slid. Rengøring skal foretages med egnet opløsningsmiddel.

Reserve dele: Efter langvarig brug, kan det være nødvendigt at udskifte magnetventilen. Kontakt venligst Armatec A/S.

Fejlfinding:

| | |
|---|--|
| Ventil undlader at skifte (ingen støj ved omskift): | Kontroller at den elektriske spænding stemmer overens med værdierne nævnt på databladet eller spolen. Kontroller spole for kortslutning eller skader. Kontroller at bevægelige dele (spole, stempel) ikke blokeres af fremmed partikler. |
| Ventil skifter men uden virkning: | Kontroller styreluftstrykket (min. 2 bar) Kontroller om pilot stemplets fjeder er i stykker. |
| Ekstern lækage: | Kontroller gevind tilslutninger samt adaptorpladen. Kontroller om pilotdelen er spændt fast. |