

# BUTTERFLYVENTIL TYPE WAFER

## TYPE E6330 - FØDEVAREGODKENDT



armatec



### GENERELT

DIMENSION/TRYK:	DN50 - DN200 = PN16 DN250 - DN400 = PN10
(TRYK OG TEMPERATUR ER INDBYRDES AFHÆNGIGE)	
TEMPERATURE:	-10°C TIL +140°C
MATERIALE LINER:	ERIKS EPDM FOOD (EU1935)
OVERFLADE:	2-LAGS EPOXY, RAL 5015
INDBYGNINGSMÅL:	EN558-1 SERIES 20
BETJENING:	FRI SPINDEL
MODFLANGER:	DN50 - DN300 = PN6/10/16/ANSI150 DN350 - DN600 = PN10/16/ANSI150
TOPFLANGE:	ISO 5211

### OPTION

DIMENSION/TRYK:	DN450 - DN600 = PN10
LINER:	FPM (IKKE FØDEVAREGODKENDT)
BETJENING:	HÅNDTAG, GEAR, AKTUATOR (PNEUMATISK/ELEKTRISK)

econ®

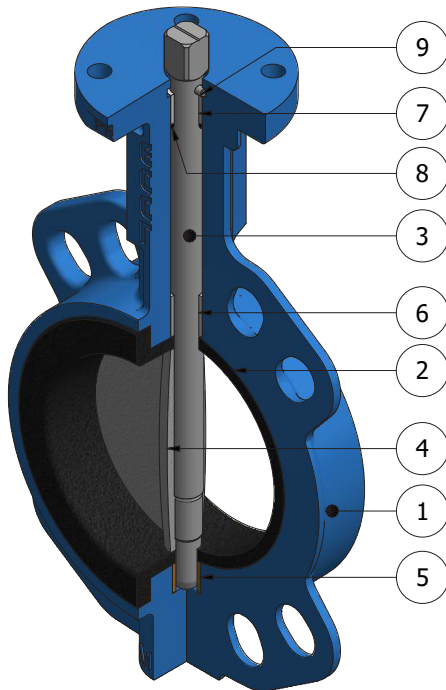

POS	BESKRIVELSE	MATERIALE
1	HUS	SEJJERN GJS-400-15
2	LINER	ERIKS EPDM FOOD
3	SPINDEL	RUSTFRIT STÅL AISI 410
4	KLAP	RUSTFRIT STÅL 1.4408/CF8M
5	NEDRE SPINDELBØSNING	BRONZE
6	ØVRE SPINDELBØSNING	RPTFE + RUSTFRIT STÅL
7	BØSNING	DELTRIN
8	O-RING	NBR
9	PIN	RUSTFRIT STÅL

### BESKRIVELSE

- **EU1935/2004 fødevaregodkendt** butterflyventil i særlig høj kvalitet.
- **Peroxid-hærdet EPDM liner** i modsætning til normal svøvlhærdet liner. Har bl.a. den fordel at gummet bevarer dets smidighed selv ved lave temperaturer. Dette gør ventilen velegnet til brug i vandværker, hvor andre butterflyventiler har en tendens til at sætte sig fast.
- **Udskiftelig liner** som let trækkes på huset.
- **2-lags epoxycoated** overflade gør ventilen bestandig mod rustangreb.
- **Splines** mellem spindel og klap giver maksimal kontaktflade og minimalt slør.
- **Godkendelser:** FDA 21 CFR 177.2600, EC1935:2004
- **Bøsninger i bronze og delrin** giver en ventil som kan klare mange aktiveringer og som har en lang levetid.
- **Selvcentrerende løsning** DIN PN6/10/16 og ANSI150.
- **Ventilen kan leveres** med aktuator, gear eller håndtag.

## DIMENSIONER

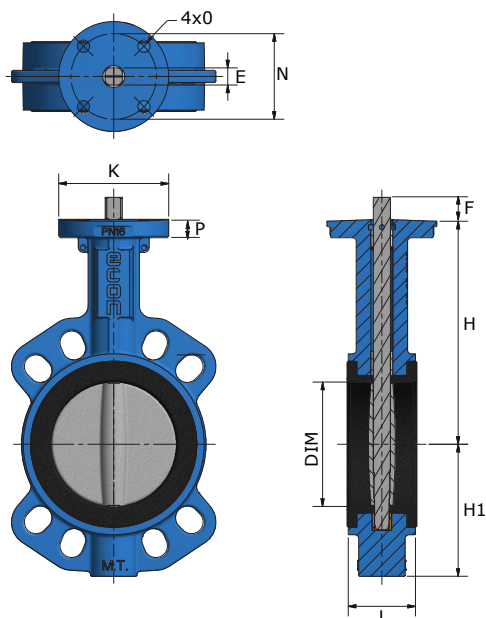

DIM	MÅL											
	H [MM]	H1 [MM]	L [MM]	K [MM]	P [MM]	F [MM]	E [MM]	O [MM]	N [MM]	ISO	VÆGT [KG] FRI SPINDEL	
DN50	143	80	43	65	13,5	14	11	6,5	50	F05	3,0	
DN65	155	90	46	65	13,5	15	14	6,5	50	F05	4,0	
DN80	162	115	46	90	13,5	15	14	6,5 / 9,0	50/70	F05/F07	4,0	
DN100	181	125	52	90	13,5	19	14	9,0	70	F07	5,5	
DN125	197	135	56	90	13,5	19	17	9,0	70	F07	7,3	
DN150	210	140	56	125	17,0	19	17	11,0	102	F10	8,2	
DN200	240	185	60	125	17,0	28	22	11,0	102	F10	13,5	
DN250	286	210	68	150	17,0	28	22	11,0 / 13,0	102/125	F10/F12	21,2	
DN300	309	245	78	150	19,5	30	27	13,0	125	F12	32,5	
DN350	329	303	78	175	21,0	30	27	14,0 / 18,0	125/140	F12/F14	48,0	
DN400	361	335	102	210	21,0	30	27	18,0 / 22,0	140/165	F14/F16	60,0	
DN450	393	363	114	210	21,5	38	36	18,0 / 22,0	140/165	F14/F16	80,0	
DN500	427	397	127	210	21,5	38	36	18,0 / 22,0	140/165	F14/F16	125,0	
DN600	492	459	154	210	22,0	49	46	22,0	165	F16	200,0	

## VENTILDATA

DIM	MAKS. MOMENT	KV-VÆRDI (M <sup>3</sup> /H 1 BAR ΔP)								
		10°	20°	30°	40°	50°	60°	70°	80°	90°
[MM]	[NM]									
DN50	25	1,1	3,8	10,2	22	38	60	100	132	193
DN65	29	2	7,5	18,2	35	61	95	187	240	315
DN80	45	2,5	9,8	26	48	83	126	214	338	425
DN100	59	3,8	14,6	39	72	119	221	361	606	723
DN125	99	6,5	24	62	118	217	394	599	1038	1243
DN150	182	10	41	95	175	326	542	873	1260	1859
DN200	275	19	64	165	306	573	995	1567	2310	3124
DN250	442	28	101	245	451	836	1462	2253	3256	4757
DN300	661	34	129	312	615	1137	2125	3248	4991	7058
DN350	874	47	163	390	795	1489	2573	3980	5749	8319
DN400	1169	62	231	508	1077	1973	3381	5385	8099	11458
DN450	1464	75	256	621	1208	2315	3925	6331	9474	13612
DN500	1822	103	346	859	1692	3086	5348	8513	13109	18748
DN600	2127	139	494	1153	2389	4466	7561	11945	18088	25217

MOMENT INKL. 30% SIKKERHEDSFAKTOR

## TRYK/TEMPERATUR

DIM	LINER	TEMPERATUR [°C]	MAKS. DRIFTS-TRYK [BAR]
DN50 - DN200	EPDM FOOD	-10°C TO 140°C	16
DN250 - DN600	EPDM FOOD	-10°C TO 140°C	10
DN50 - DN600	FPM	-10°C TO 204°C	10

TRYK OG TEMPERATUR ER INDBYRDES AFHÆNGIGE.



### Temperatur/Tryk

Butterflyventiler fra Dansk Ventil Center A/S leveres til forskellige tryktrin og med forskellige linertyper. Kontroller altid mærkepladen for at sikre den korrekte drift. Tryksystemer med flanger iht EN1092-1 har visse begrænsninger. Vær omhyggelig med ikke at overskride de tilladte tryk/temperatur grænser, da dette kan betyde fare for personer eller materiel.

### Gummi liner (NBR, EPDM og FPM):

Gummi vil med tiden miste fleksibilitet og blive mindre kompressibelt. Jo højere temperatur gummi er installeret ved, jo kortere er den forventede levetid.

Vores angivelser af temperaturgrænser er beskrevet ud fra den bedste viden, vi har til rådighed. DVC anbefaler, at man ofte kontrollerer ventillineren, hvis man opererer i nærheden af temperaturgrænsen for den pågældende linertype. Slidende eller aggressive medier, evt. i kombination med temperatur, kan ligeledes forkorte linerens levetid betydeligt. I tilfælde af tvivl, er man velkommen til at kontakte os.